

# Hidraulikus rönkfogó kanál 2017

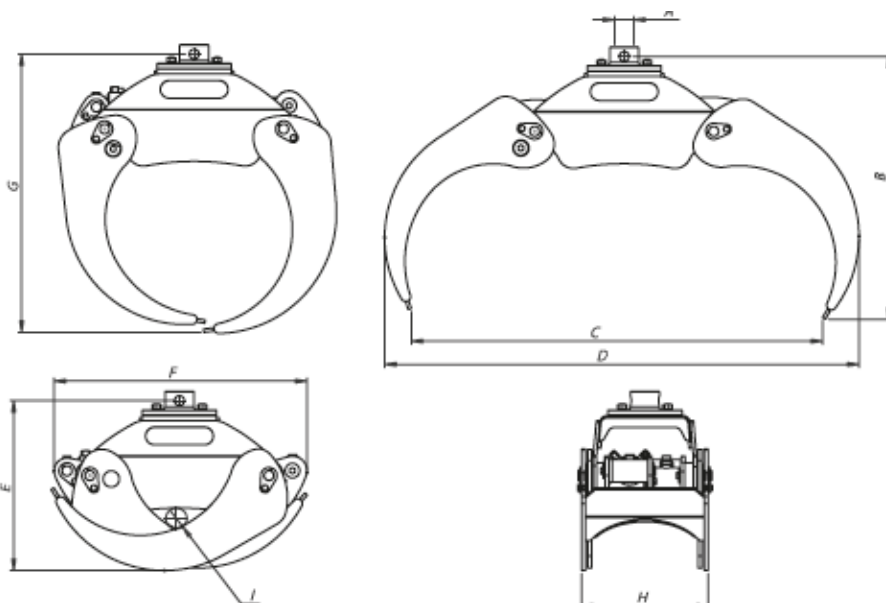

Méret	0,12 m <sup>2</sup>	0,16 m <sup>2</sup>	0,20 m <sup>2</sup>	0,24 m <sup>2</sup>
A	átm. 50 mm	átm. 50 mm	átm. 50/60 mm	átm. 50/60 mm
B	630 mm	715 mm	700 mm	815 mm
C	875 mm	1045 mm	1255 mm	1375 mm
D	1010 mm	1225 mm	1380 mm	1470 mm
E	425 mm	510 mm	510 mm	530 mm
F	600 mm	715 mm	745 mm	785 mm
G	625 mm	730 mm	800 mm	860 mm
H	280 mm	280 mm	370 mm	395 mm
I	átm. 55 mm	átm. 80 mm	átm. 70 mm	átm. 65 mm

Technikai adatok	0,12 m <sup>2</sup>	0,16 m <sup>2</sup>	0,20 m <sup>2</sup>	0,24 m <sup>2</sup>
Súly	53 kg	70 kg	115 kg	145 kg
Munka nyomás	17,5 MPa	17,5 MPa	17,5 MPa	21,0 MPa
Befogó karok szorítása	6,3 kN	7,0 kN	8,25 kN	11,0 kN
Max. terhelhetőség	1000 kg	1000 kg	1500 kg	2000 kg

Nettó ár	283.500,- Ft	371.385,- Ft	437.535,- Ft	601.650,- Ft
----------	--------------	--------------	--------------	--------------



Cégnév / Gesellschaft / Company: **IG + JM Kft**  
 Székhely / Amtssitz / Seat: 1083. Budapest, Práter u. 59.  
 Számlázási cím / Rechnungsadresse / Billing address: 1083. Budapest, Práter u. 59.  
 Postacím / Adresse / Address: 9082. Nyúl, Incső u. 11/a.  
 Gyártó bázis / Produktionsstandort / Manufacturing base: 9082. Nyúl, Incső u. 11/a.  
 Weboldal / Webseite / Website: [www.igj.hu](http://www.igj.hu), [www.bransontraktor.hu](http://www.bransontraktor.hu)  
 E-mail / E-mail adresse / E-mail address: [info@igj.hu](mailto:info@igj.hu)  
 Tel./fax / Telefonnummer / Phone number: 00-36-96/364-063  
 Adószám / Steueranzahl / Taxnumber: 14617654-2-42.  
 EU TAX No.: HU14617654.  
 Cg. Szám: 01-09-912087.

